

# PACKEN SIE RICHTIG

Bevor Sie eine Tasche für Ihren Trip auswählen, sollten Sie sich immer die Gepäcksrichtlinien der Airline genauer ansehen (jede Airline hat leicht abweichende Vorgaben).

**A**

Falten Sie Hosen an der Naht und legen Sie den Hosenbund links in den Koffer, so dass die Hosenbeine recht aus dem Koffer hängen. Wiederholen Sie diesen Schritt in abwechselnder Reihenfolge.

**B**

Packen Sie Socken und Unterwäsche in Plastiktüten und platzieren Sie diese in Ihren Schuhen

**C**

Platzieren Sie Gürtel an der Innenseite des Koffers..

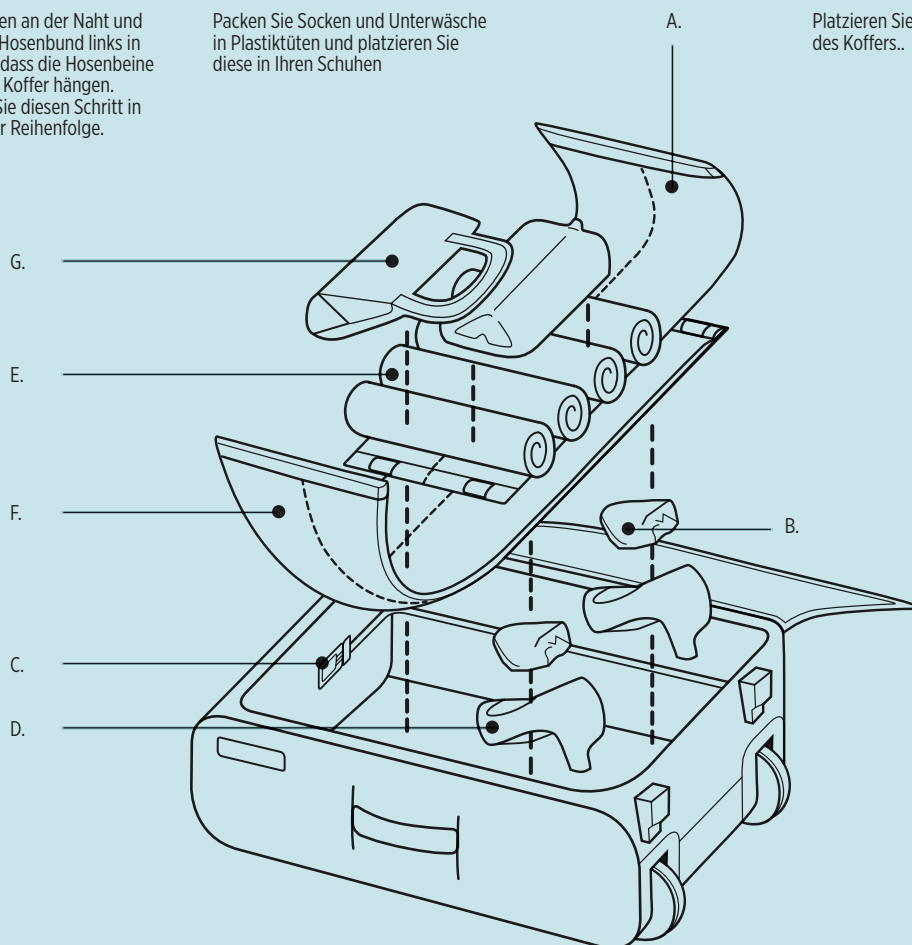

**D**

Schuhe und andere schwere Gegenstände kommen ganz nach unten, um das Gewicht gleichmäßig zu verteilen.

**E**

Rollen Sie den Rest der Kleider fest zusammen. Dies verhindert Falten und Sie haben mehr Platz im Koffer.

**F**

Klappen Sie die Hosenbeine über Ihre gerollten Kleider.

**G**

Platzieren Sie Hygieneartikel, Taschen und andere Gegenstände, welche Sie als Erstes benötigen oben auf.