

ZBAL'TE SA NA CESTY SPRÁVNE

Pred výberom batožiny si vždy najskôr preverte veľkostné a hmotnostné obmedzenia danej leteckej spoločnosti. Vyhnite sa tak dodatočným poplatkom za ich prekročenie. Samotné balenie je najúspornejší ak je vykonané v dvoch vrstvách.

A

Preložte nohavice v ich prirodzených záhyboch na dĺžku. Do batožiny uložte tak, aby na ľavej strane bol pas a na pravej koniec nohavíc. Ďalšie nohavice potom v opačnom smere.

B

Ponožky a bielizeň vložte do topánok, alebo do rohov batožiny.

C

Opasok uložte okolo vnútorného obvodu.

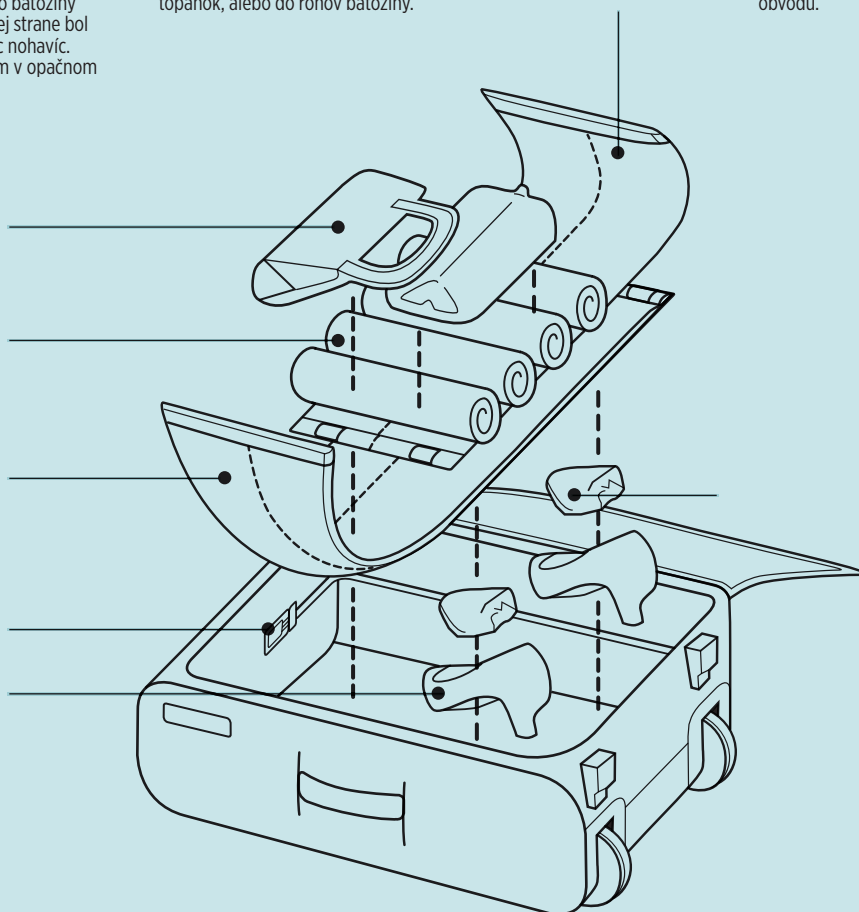

D

Topánky a iné ťažšie veci patria do spodnej časti (ku kolieskam). To zaistí rovnomerné rozloženie hmotnosti.

E

Zvyšok oblečenie zrolujte do valčekov. Vďaka tomu ušetríte o poznanie viac miesta a oblečenie nebude tak pokrčené.

F

Nohavicami preložte ostatné zrolované oblečenie zhora.

G

Hore nakoniec uložte toaletné potreby a ďalšie veci určené k náhlejšej potrebe.